

Modèle : R 1006

Désignation : fixation rotulée, tête cylindrique non affleurante.

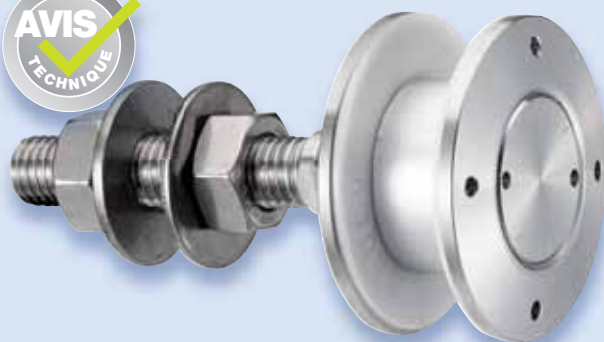

Brevet N° : 9806556
Avis technique disponible en ligne sur www.sadev.com

Type d'application :

| Montage | | Produit plus approprié |
|----------------------|----------|---------------------------|
| Façade verticale | Possible | R1001 |
| Verrière | Possible | Famille R1003 |
| Garde corps | Non | V2003 - Gamme SADEV Decor |
| Montage à l'aveugle* | Oui | |
| Façade inclinée | Possible | |

*Impossibilité d'accéder à l'axe de la rotule pour serrage des écrous.
Le serrage doit être fait par l'avant de la rotule, côté verre.

Dimensions :

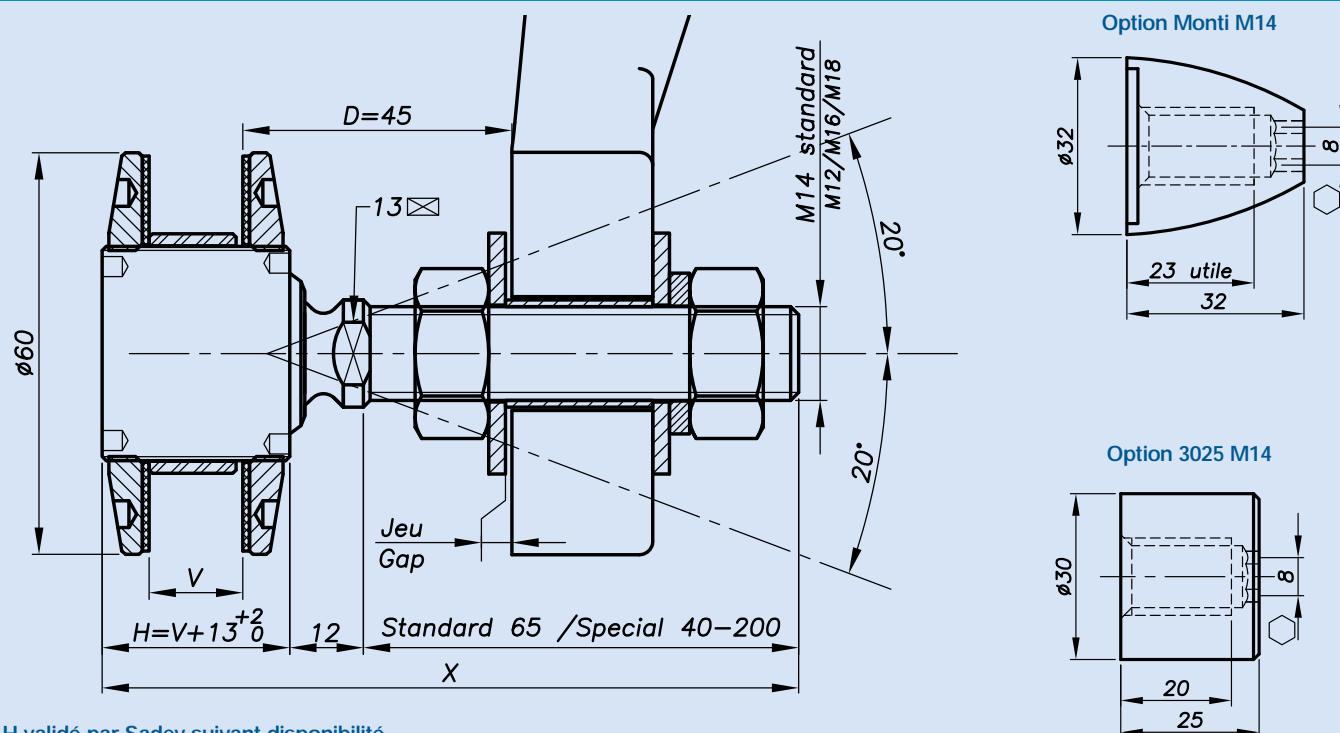

H validé par Sadev suivant disponibilité

Perçage du verre :

Verre monolithique

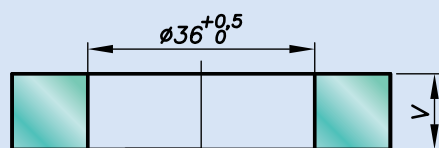

Verre feuilleté

V = 1er verre + films intercalaires + 2ème verre

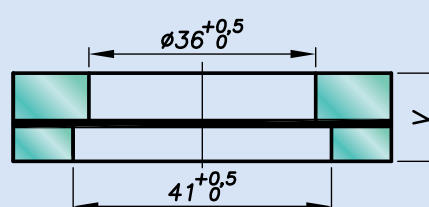

Épaisseur de verre disponible de 8 à 31,52 mm, autres épaisseurs nous consulter.

Pour toute demande, il est impératif de nous communiquer : la composition du vitrage (ex : 10 mono, 8.8.4, vitrage isolant 8.8.2-12-10, ...) / la longueur et le diamètre de la tige filetée si non standard (M14, 65 mm) / la référence de l'attache qui servira de support ou l'épaisseur du support existant pour la fourniture de l'entretoise.

Modèle : R 1006

Performances mécaniques :

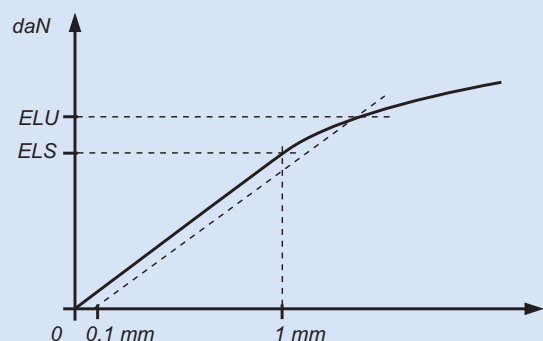

| | Flexion | | | Arrachement |
|-----|---------|---------|---------|-------------|
| | D | ELS* | ELU* | ELU* |
| M14 | 45 mm | 344 daN | 577 daN | 2000 daN |
| | 60 mm | 153 daN | 364 daN | |
| M16 | 45 mm | 504 daN | 827 daN | 2000 daN |
| | 60 mm | 253 daN | 525 daN | |

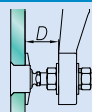

*ELS : Etat limite de service : Flexion à 1 mm
 ELU : Etat limite ultime : Limite élastique Rp0,1
 Valeurs sans coefficient de sécurité
 Essais disponibles en ligne sur www.sadev.com

Composants :

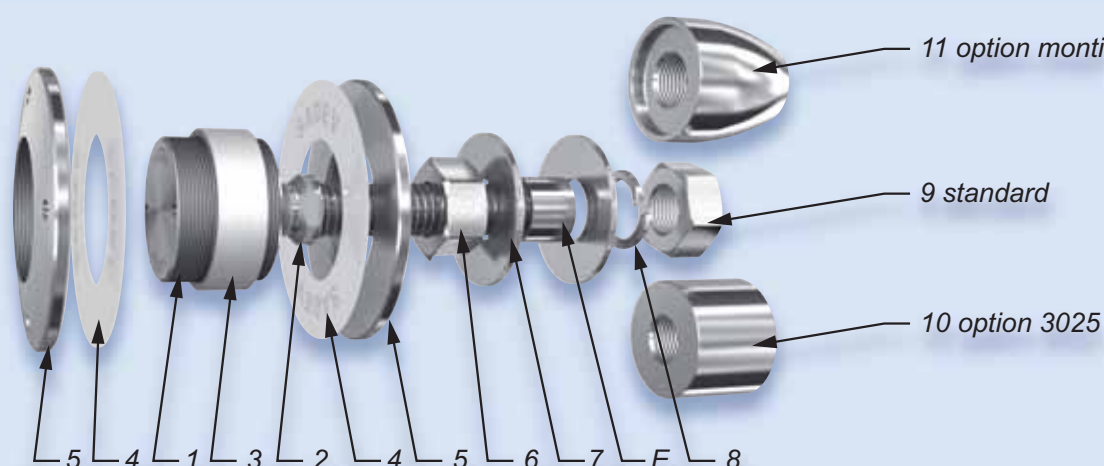

| Rep | Nb | Désignation | Matière |
|-----|----|--------------------------|--|
| 1 | 1 | Corps de rotule | X2 Cr Ni Mo 17.12.2 suivant EN 10088-3 |
| 2 | 1 | Axe de rotule | X4 Cr Ni Mo 16.5.1 suivant EN 10088-3 |
| 3 | 1 | Bague support de vitrage | AW-1050A suivant EN 573-3 / Al 99.5% |
| 4 | 2 | Rondelle contact | Polyacétal blanc / polyéthylène blanc |
| 5 | 2 | Ecrou de blocage Ø 60 | X2 Cr Ni Mo 17.12.2 suivant EN 10088-3 |
| 6 | 1 | Ecrou DIN 934 | A4 |
| 7 | 2 | Rondelle | A4 |
| 8 | 1 | Rondelle DIN127 | A4 |
| 9 | 1 | Ecrou DIN 934 | A4 |
| 10 | 1 | Option 3025 | X2 Cr Ni Mo 17.12.2 suivant EN 10088-3 |
| 11 | 1 | Option Monti | X2 Cr Ni Mo 17.12.2 suivant EN 10088-3 |

Préconisation de montage :

A – Montage classique

Montage des pièces n°1/2 + 5 + 4 + 3 dans le vitrage. Montage rondelle contact n°4 + écrou n°5 et serrage à 20 Nm pour du verre monolithique et 10 Nm pour du verre feuilleté avec les clés SADEV Réf. 097581160 et Réf. CLE-DYN-072031. Montage 1x écrou n°6 + 1x rondelle n°7. Montage dans le support (attache ou autre) avec l'entretoise E (livrée sur demande), voir page technique. Réglage en profondeur. Montage 1x rondelle n°7 + rondelle grower n°8 + écrou n°9 et serrage à 60 Nm avec clé plate 22 mm.

B – Montage à l'aveugle

Montage de l'écrou n°6 + 1x rondelle n°7 sur les pièces n°1/2. Montage dans le support (attache ou autre) avec l'entretoise E (livrée sur demande), voir page technique. Réglage en profondeur. Montage 1x rondelle n°7 + rondelle grower n°8 + écrou n°9 et serrage à 60 Nm avec clé plate 22 mm. Montage 1x écrou n°5 + 1x rondelle contact n°4 + bague support n°3. Montage du vitrage sur l'ensemble. Montage 1x rondelle contact n°4 + 1x écrou n°5 et serrage à 20 Nm pour du verre monolithique et 10 Nm pour du verre feuilleté avec les clés SADEV Réf. 097581160 et Réf. CLE-DYN-072031.

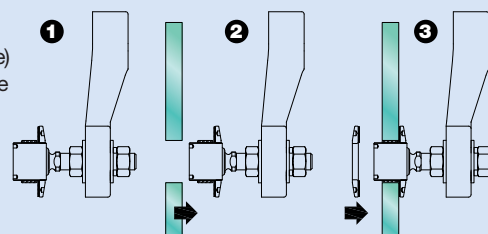

SADEV préconise de monter les écrous au frein filet, sauf contrainte spécifique de montage.