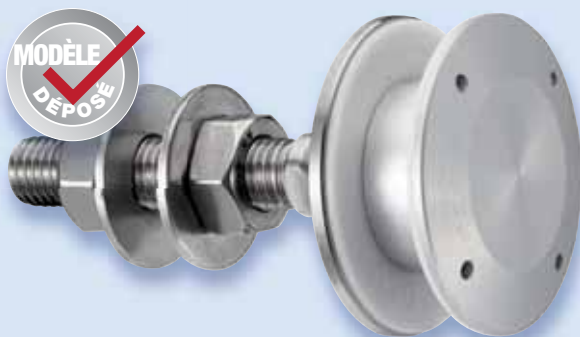

Modèle : R 1039

Désignation : fixation rotulée, non affleurante – pour vitrage isolant.
fixation dans la première couche du vitrage.

Type d'application :

Montage		Produit plus approprié
Façade verticale	Oui	R1003A V2003 - Gamme SADEV Decor R1008 - R1038 - R1006
Verrière	Non	
Garde corps	Non	
Montage à l'aveugle*	Non	
Façade inclinée	Possible	

*Impossibilité d'accéder à l'axe de la rotule pour serrage des écrous.
Le serrage doit être fait par l'avant de la rotule, côté verre.
La première couche de vitrage est obligatoirement feuilletée.

Brevet N° : 9806556

Dimensions :

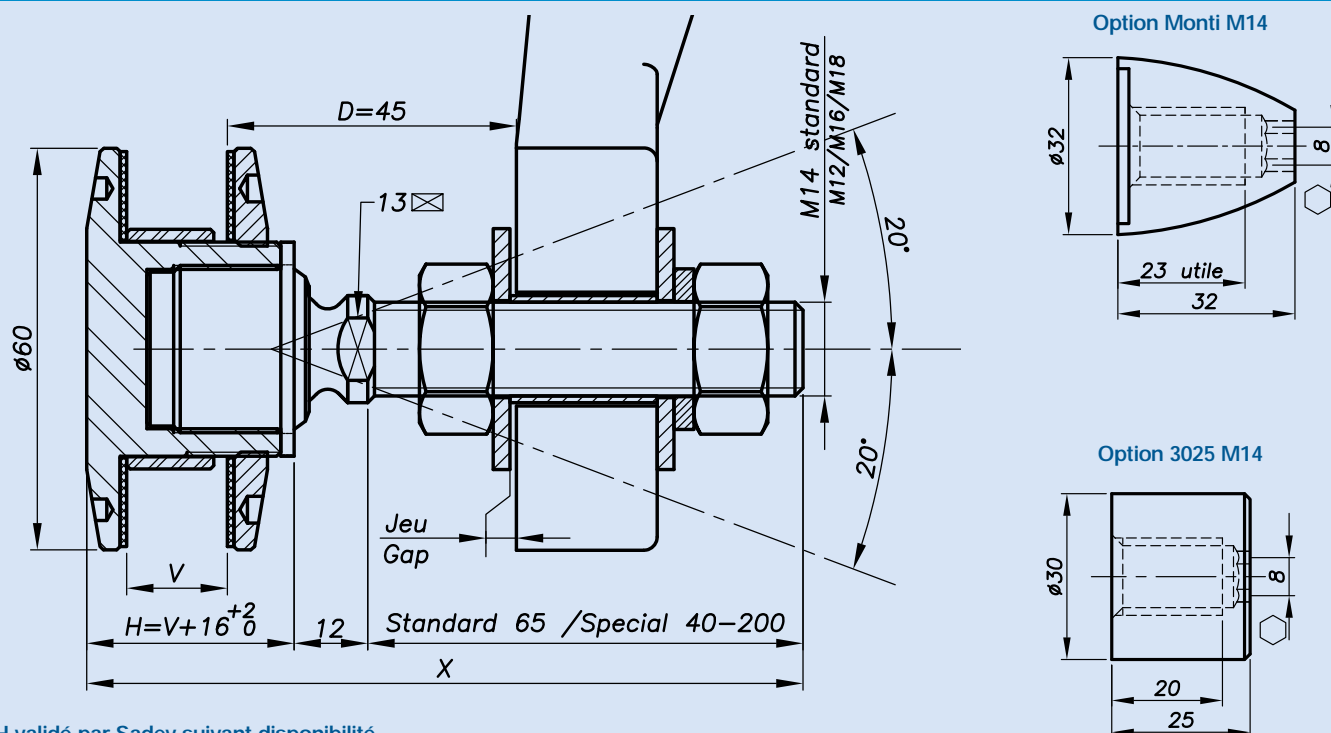

H validé par Sadev suivant disponibilité

Perçage du verre :

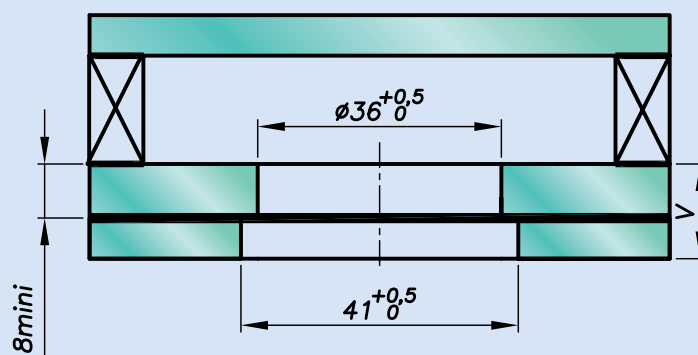

Pour toute demande, il est impératif de nous communiquer : la composition du vitrage (ex : 10 mono, 8.8.4, vitrage isolant 8.8.2-12-10, ...) / la longueur et le diamètre de la tige filetée si non standard (M14, 65 mm) / la référence de l'attache qui servira de support ou l'épaisseur du support existant pour la fourniture de l'entretoise.

Modèle : R 1039

Performances mécaniques :

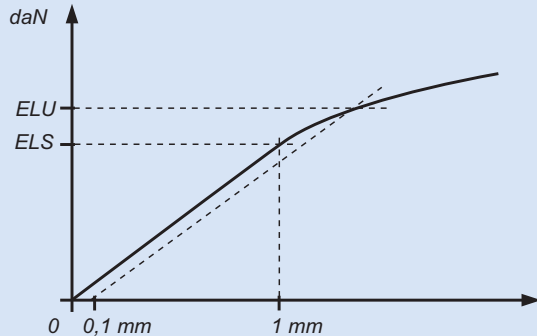

	Flexion			Arrachement
	D	ELS*	ELU*	ELU*
M14	45 mm	344 daN	577 daN	1400 daN
	60 mm	153 daN	364 daN	
M16	45 mm	504 daN	827 daN	1400 daN
	60 mm	253 daN	525 daN	

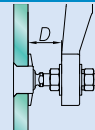

*ELS : Etat limite de service : Flexion à 1 mm
 ELU : Etat limite ultime : Limite élastique Rp0,1
 Valeurs sans coefficient de sécurité
 Essais disponibles en ligne sur www.sadev.com

Composants :

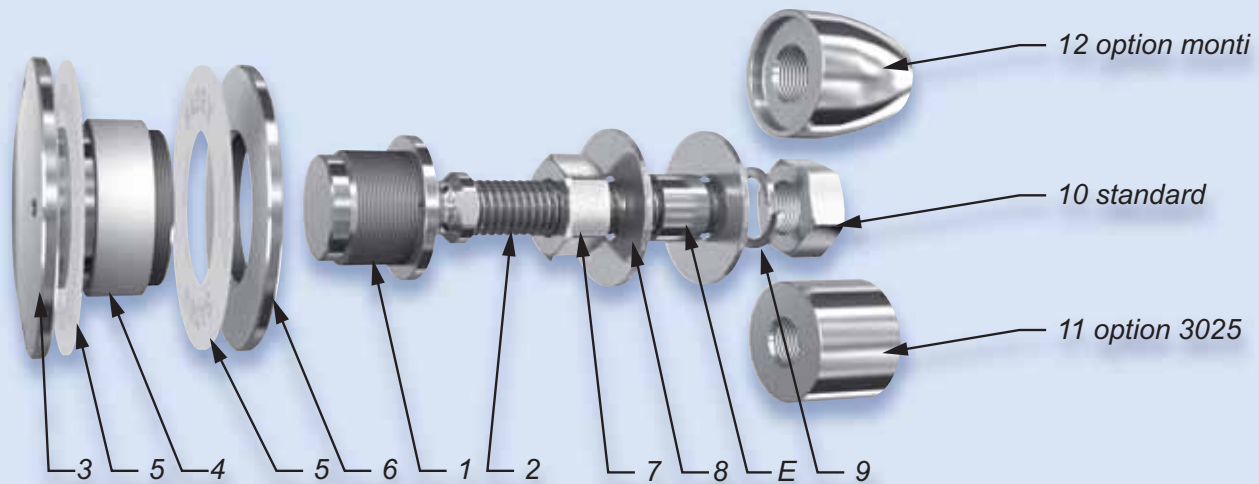

Rep	Nb	Désignation	Matière
1	1	Corps de rotule	X2 Cr Ni Mo 17.12.2 suivant EN 10088-3
2	1	Axe de rotule	X4 Cr Ni Mo 16.5.1 suivant EN 10088-3
3	1	Coussinet	AU4PB – EN AW 2030 T3 – AlCu4PbMg
4	1	Bague support de vitrage	AW-1050A suivant EN 573-3 / Al 99.5%
5	2	Rondelle contact	Polyacétal blanc / polyéthylène blanc
6	1	Ecrou de blocage Ø 60	X2 Cr Ni Mo 17.12.2 suivant EN 10088-3
7	1	Ecrou DIN 934	A4
8	2	Rondelle	A4
9	1	Rondelle DIN127	A4
10	1	Ecrou DIN 934	A4
11	1	Option 3025	X2 Cr Ni Mo 17.12.2 suivant EN 10088-3
12	1	Option Monti	X2 Cr Ni Mo 17.12.2 suivant EN 10088-3

Préconisation de montage :

1 – En usine

Montage des pièces n°3 + 5 + 4 dans le vitrage. Montage de la rondelle contact n°5 + écrou n°6 et serrage à 10 Nm pour du verre feuilleté avec les clés SADEV Réf. 097581160 et Réf. CLE-DYN-072031. Assemblage en vitrage isolant. Prévoir cordon de butyl entre la pièce n°3 et le vitrage.

2 – Sur site

Montage des pièces n°1/2 dans le coussinet n°3. Montage de l'écrou n°7 + 1x rondelle n°8. Montage dans le support (attache ou autre) avec l'entretoise E (livrée sur demande), voir page technique. Réglage en profondeur. Montage 1x rondelle n°8 + rondelle grower n°9 + écrou n°10 et serrage à 60 Nm avec clé plate 22 mm.

SADEV préconise de monter les écrous au frein filet, sauf contrainte spécifique de montage.

